

ECO FOOT専用 保温・保冷カバー



は環境性能、断熱性能に優れた配管用の 保温・保冷用保温材を使用したECO FOOT専用のカバーです。



環境に配慮した製品

オゾン層を破壊するフロン類は、一切使用しておりませんので地球環境にやさしい保温材です。また、シックハウス規制の対象外で、当製品の素材はJIS区分においてホルムアルデヒド放散による区分でF☆☆☆☆等級に相当するものを使用しています。

※F☆☆☆☆(エフフォースター)とは、シックハウス症候群の原因となるホルムアルデヒドの発散レベルを表す最高ランクの等級です。JIS/JAS規格に基づいており、建材から発散するホルムアルデヒドが少ないことを示し、安心してご使用いただけます。

結露を防ぎ、設備の長寿命化に貢献

優れた断熱性能により、温度差によって発生する結露を効果的に抑制。配管や設備の腐食リスクを軽減し、メンテナンス頻度の低減とともに、設備全体の長寿命化に貢献します。また、結露による熱損失を防ぐことで、エネルギーコストの削減にも寄与し、快適な環境づくりと持続可能な運用を支えます。

外部環境からの保護

耐久性に優れた構造で、衝撃や雨水、湿気などの過酷な外部環境からしっかりと守ります。塩害にも強く、潮風にさらされる海沿いの工場や屋外設備でも安心して使用でき、長期間にわたって安定した性能を発揮します。

※屋外でのご使用はEC-LJ仕様をお選びください。

優れた断熱性能で省エネ運用

無数の独立気泡構造により、熱の伝わりを最小限に抑え、優れた断熱性能を長期間にわたって維持します。また、保温厚はJIS A 9511(発泡プラスチック保温材)に準じた厚みを採用しています。高温・低温環境どちらにも対応できるため、エネルギーロスを実効果的に防ぎ、設備を効率的に運用できます。

作業者にやさしい、かんたんメンテナンス

直感的に扱えるシンプルな設計で、どなたでも簡単に施工いただけます。4ピース構成により、上部のピースを取り外すだけでエコフートのカバーを開閉できるため、即座にメンテナンスやトラブル対応に着手でき、余分なゴミも最小限に減らせます。



上部ピースを外すだけでECO FOOTのメンテナンスが可能です。ボディ部分は装着したままでOK!

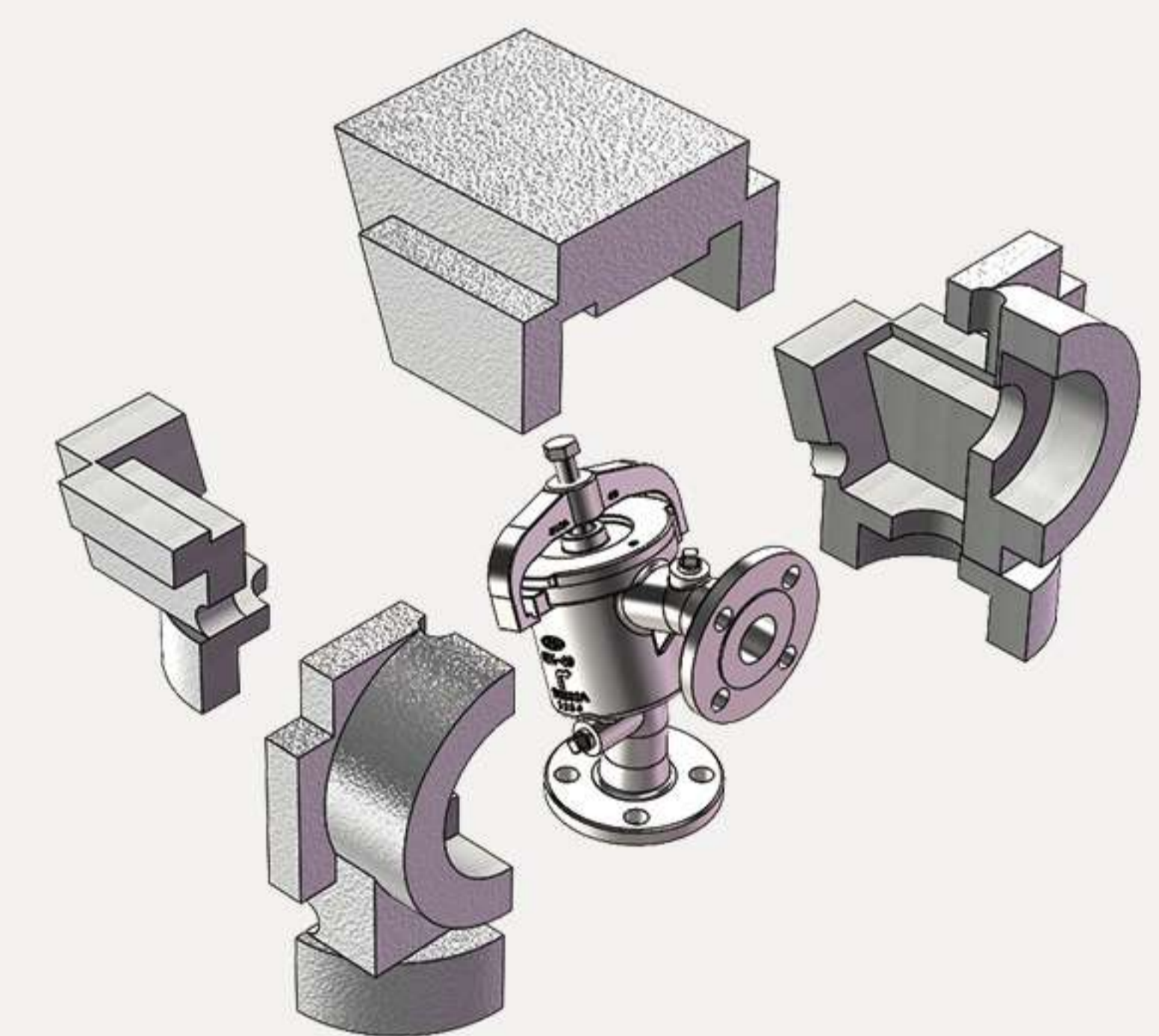

手順はシンプル! 構造もわかりやすいから、すぐに施工できます。

さらに、3ヶ所の接続口へのアクセスも良好で、呼び水や廃液の処理もスムーズに進められます。

※オプションの「バルブ・継手セット」をご利用いただくことでメンテナンス性がさらに向上します。詳しくはP.04のオプション品のご紹介(別売り)をご参照ください。

煩雑になりがちな保温作業も、迅速かつ効率的に進めることが可能です。

仕様



型式	用途	素材	保温厚さ
EC-ALGC	屋内仕様	ビーズ法ポリスチレンフォーム	40A~100A 40mm
EC-LJ	屋外仕様		125A・150A 45mm

※ 本製品の取り付けには、周囲に十分なスペースが必要です。
製品の寸法に加え、取り付けに必要な空間も考慮してください。

寸法

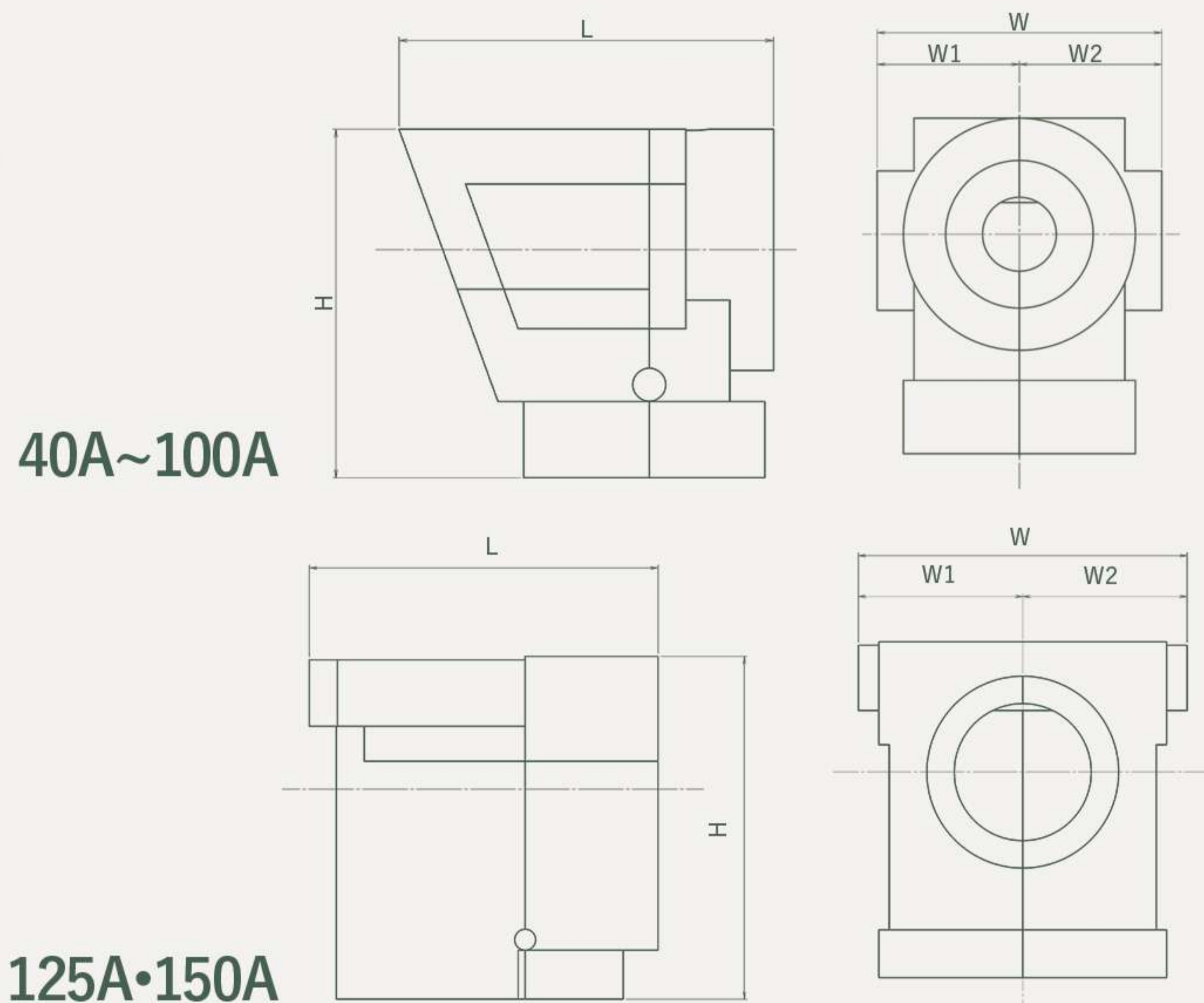

サイズ		L	H	W	W1	W2
40A	1 1/2	342	318	270	135	W-W1
50A	2	350	330	280	140	W-W1
65A	2 1/2	383	356	304	152	W-W1
80A	3	425	376	334	167	W-W1
100A	4	435	383	344	172	W-W1
125A	5	400	450	440	220	W-W1
150A	6	470	500	480	240	W-W1

誤差 (L, H, W, W1) : ±5%

● 用途に応じて選べる2タイプご用意

屋内仕様
EC-ALGC



ALGC表面



屋外仕様
EC-LJ



LJ表面



屋内仕様の「ALGCタイプ」、屋外でのご使用に適した「LJタイプ」の2種類をラインナップ。設置環境に合わせて最適なモデルをお選びいただけます。優れた耐久性と機能性で、安心・快適な使用感をお届けします。

※ALGCタイプ、LJタイプ以外の外装材をご希望の場合はお問合せください。

● 不要な開口部もスマートにカバー

ECO FOOTに設けられている3箇所の接続口を使用しない場合は、標準付属の円柱形の部品でECO COVERの開口部を美しくカバー可能。スマートで洗練された外観を保ちます。

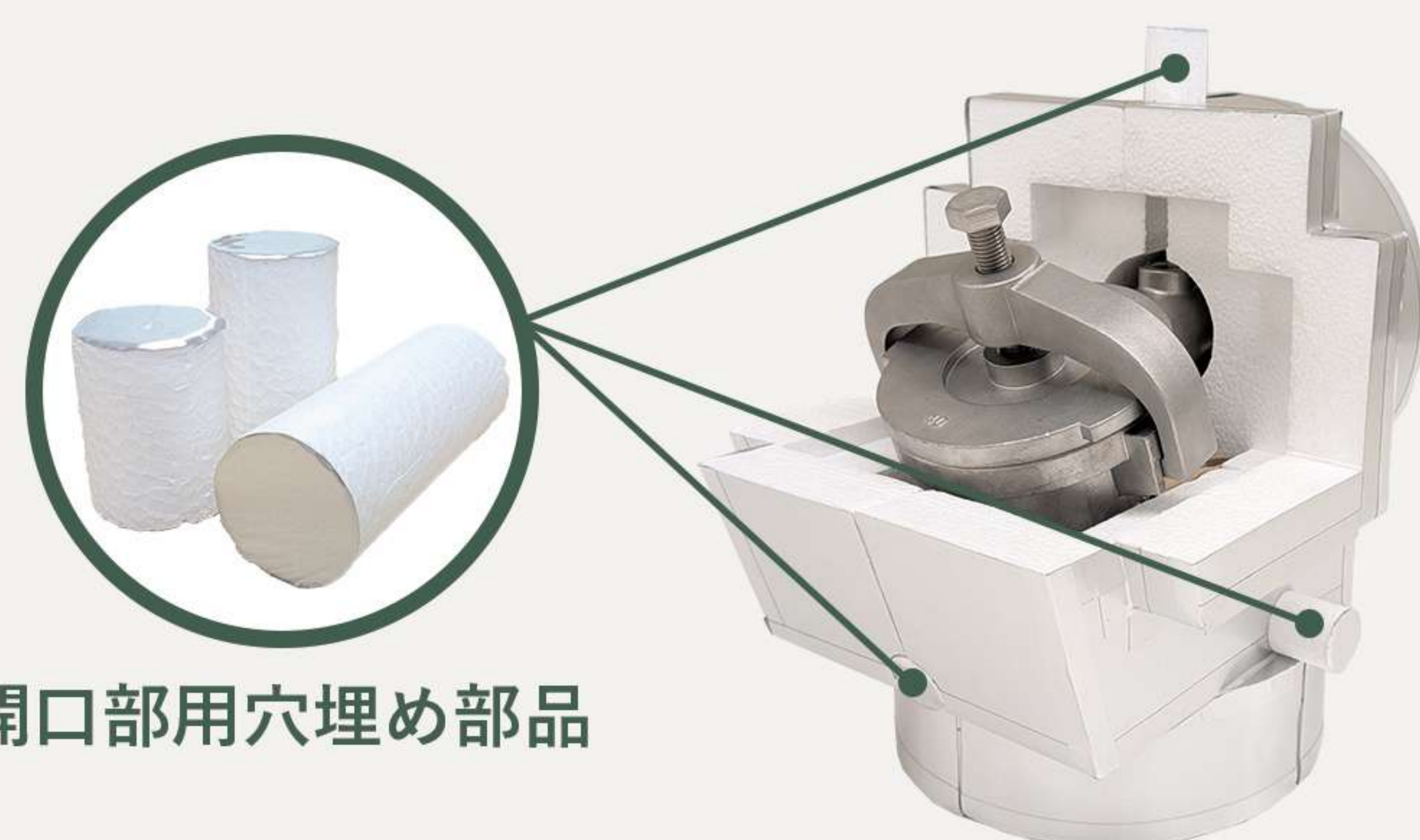

開口部用穴埋め部品

● オプション品のご紹介（別売り）



バルブ・継手セット

ECO COVERを装着したまま、ECO FOOTに設けられた3箇所の接続口にアクセスできるバルブと継手のセットです。メンテナンス性がさらに向上します。



ご入用の際は

- ・ ECO COVERのサイズ
 - ・ ご希望のセット (EC-A1・EC-A2・EC-A3)
- をお申し付けください。

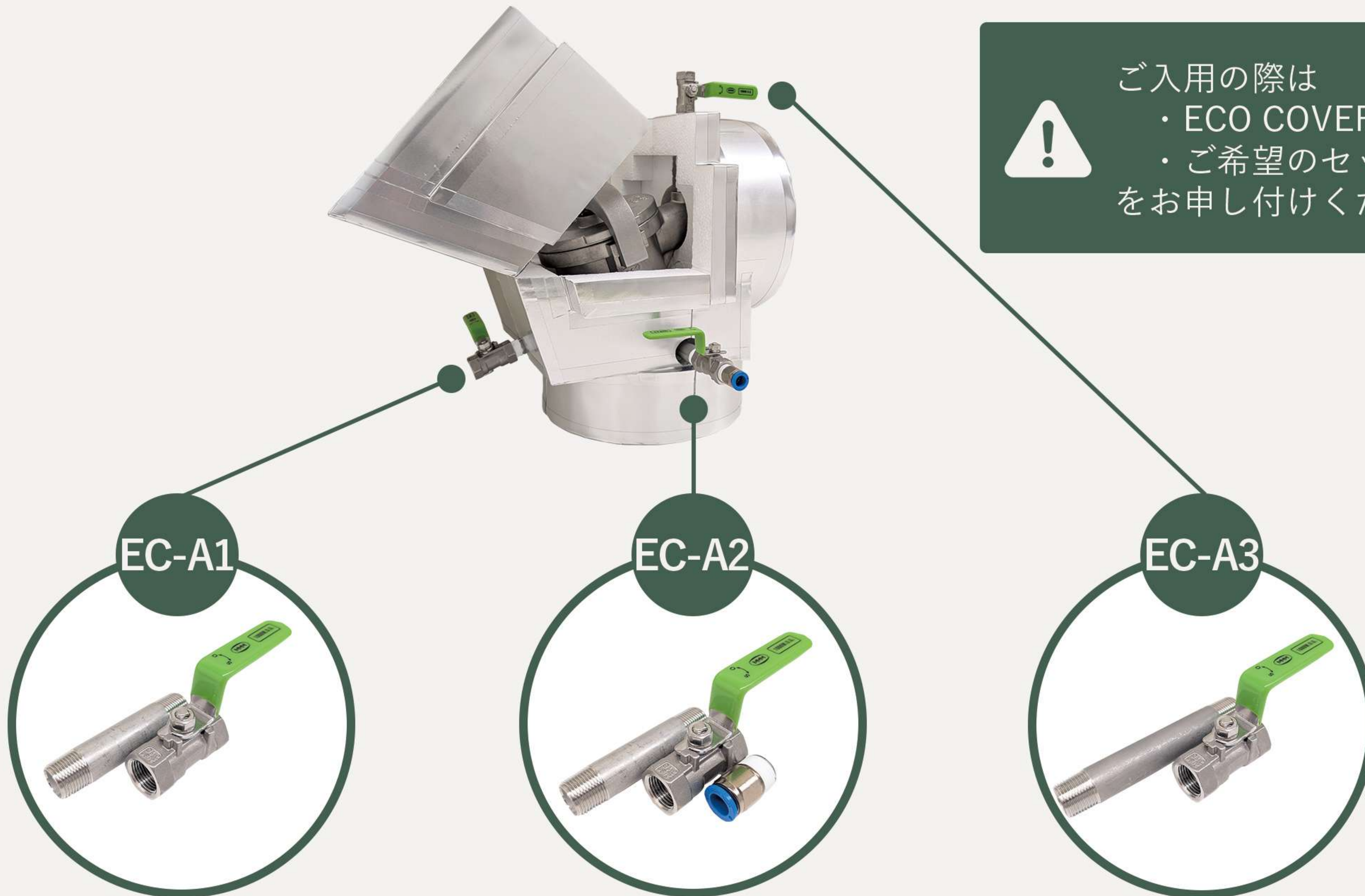

EC-A1

EC-A2

EC-A3

ALGC / LJテープ（粘着）

各ピースの接合部や継ぎ目の隙間を塞ぎ、気密性を高めるとともに ECO COVERの固定にもご使用いただけます。



● ECO COVER取扱い上の注意事項

1. 難燃剤を含ませていますので、着火しにくくなっていますが、燃える性質があります。保管・施工にあたっては、特に溶接、溶断の火に充分ご注意ください。消火方法は一般火災と同じで差し支えありません。
 2. 使用温度は、70°C以下が目安です。使用条件によって安定性に違いがありますのでご注意ください。
 3. プラスチック製品ですので廃棄する場合は、各地域の廃棄物処理指針に従って処理してください。
 4. 一部の有機溶剤、石油類には侵されます。接着には一般的に次のような種類の接着剤を推奨します。
酢酸ビニール系・ゴム系接着剤、エポキシ系・セメントモルタル系接着剤、アスファルト系接着剤など。なお、接着剤の選択にあたっては、事前に試験を実施して適性を確認してください。
塗料についても同様に選択してください。
- 以上の注意事項に関しては、一般的取扱いを対象としたものです。詳細は弊社にお問い合わせください。

 スリーエム工業株式会社
THREE-M INDUSTRY

本社

〒550-0025 大阪市西区九条南4丁目3番15号
TEL 06-6583-3888 FAX 06-6583-3223

東京支店

〒103-0004 東京都中央区東日本橋2-28-4 東日本橋中央ビル3階
TEL 03-5822-6333 FAX 03-5822-6334

e-mail

mmm@three-mmm.co.jp

Web

<https://www.three-mmm.co.jp/>